

Meccanismo sollevamento reti / *Bed box lifting brackets*

GET UP DAMPER

Il meccanismo GET UP DAMPER a doppia alzata è un'evoluzione dell'ormai collaudato GETUP, l'aggiunta dei pistoni damper permette il passaggio ammortizzato dalla posizione aperta alla posizione orizzontale per conferire maggiore fluidità e facilità di movimento. Infatti, questa soluzione offre anche alle persone anziane la possibilità di sollevare la rete senza alcuno sforzo.

The two-position mechanism GET UP DAMPER is an evolution of the tried and tested GET UP. Thanks to the addition of two dampers, it moves smoothly from the first to the second position with dampening effect, making the motion sequence extremely fluid and easy. This solution makes it possible even for elderly people to lift the mattress platform with no effort at all.

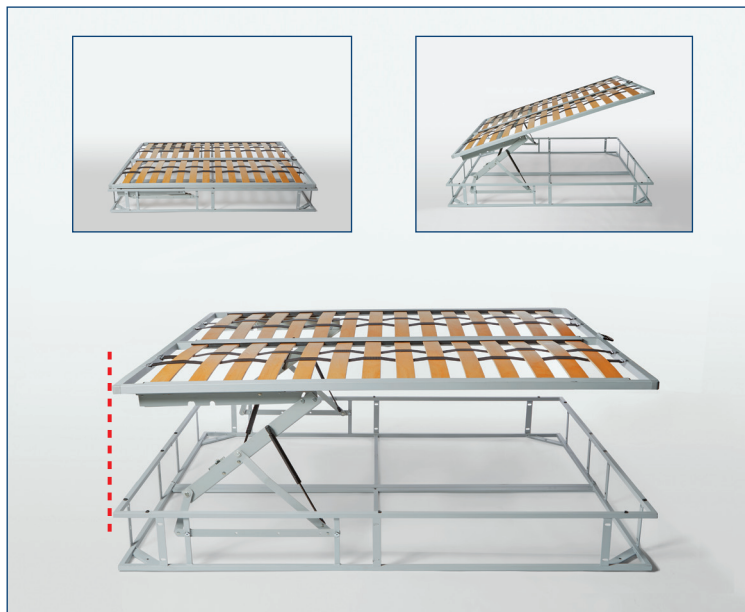
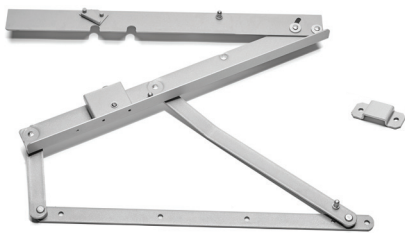

In funzione delle caratteristiche del letto, si possono scegliere pistoni di varie potenze: da 300N a 1250N. Per garantire l'ottimale funzionamento del meccanismo, forniamo esclusivamente pistoni e ammortizzatori dei migliori produttori tedeschi.

Depending on the weight of the mattress platform, you can choose gas strut force ranging from 300N to 1250N. In order to guarantee the optimal performance, we supply exclusively gas struts and dampers of top German manufacturers.

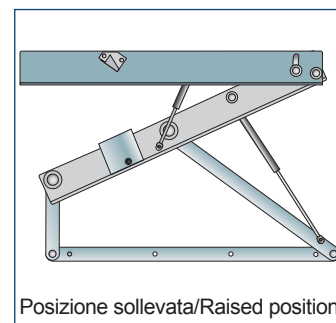
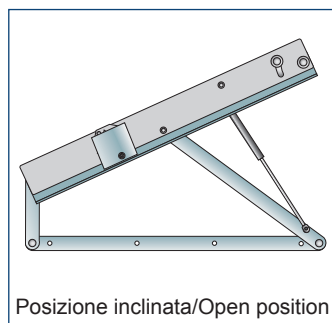
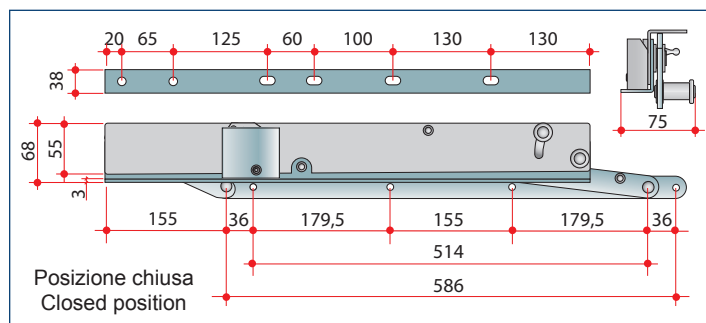

OPTIONALS

Attacco rapido / *Ball-joint end fitting*

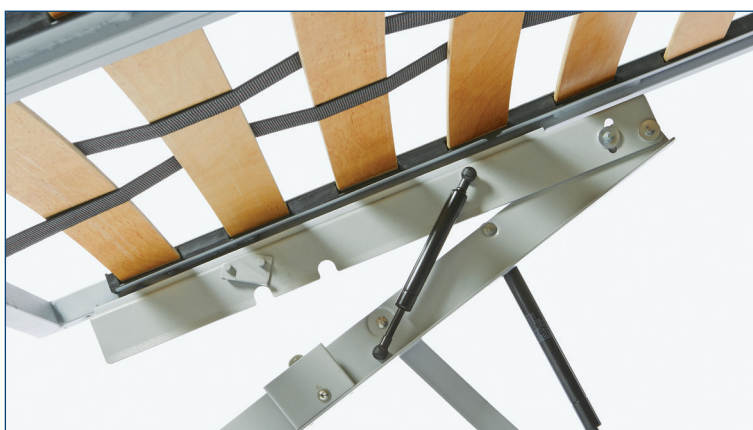
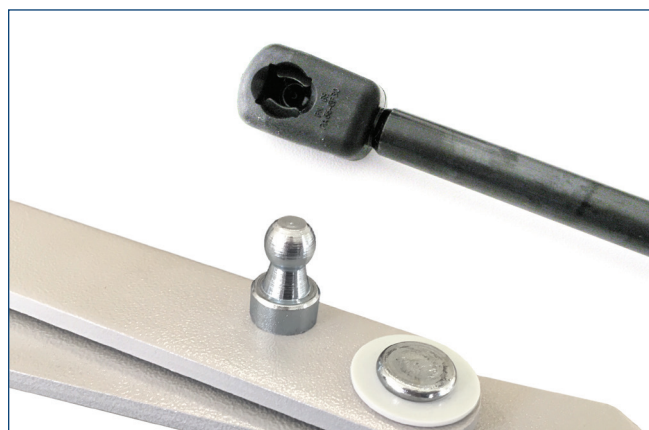

A scelta del cliente si può fornire il KIT completo di pistoni con potenza da definire all'ordine. Le finiture disponibili: zincato, grigio e nero.

Upon demand, a KIT containing gas struts is available, please specify the desired force on placing the order. Available finishing: zinc-plated, grey and black.